

IL PRESENTE DISEGNO E' DI ESCLUSIVA PROPRIETA' DELLA DITTA LA PAVONI. QUALUNQUE CONTRAFFAZIONE O DIVULGAZIONE NON AUTORIZZATA SARA' PERSEGUIBILE A TERMINE DI LEGGE.

 **la Pavoni**

Via Privata Gorizia, 7
20098 S.Giuliano Mil. MILANO

Rev. N° 4

17/04/2026

ESPLOSO EXPO 2015

2880075_TAV0

IL PRESENTE DISEGNO È DI ESCLUSIVA PROPRIETÀ DELLA DITTA LA PAVONI. QUALUNQUE CONTRAFFAZIONE O DIVULGAZIONE NON AUTORIZZATA SARÀ PERSEGUIBILE A TERMI NE DI LEGGE.

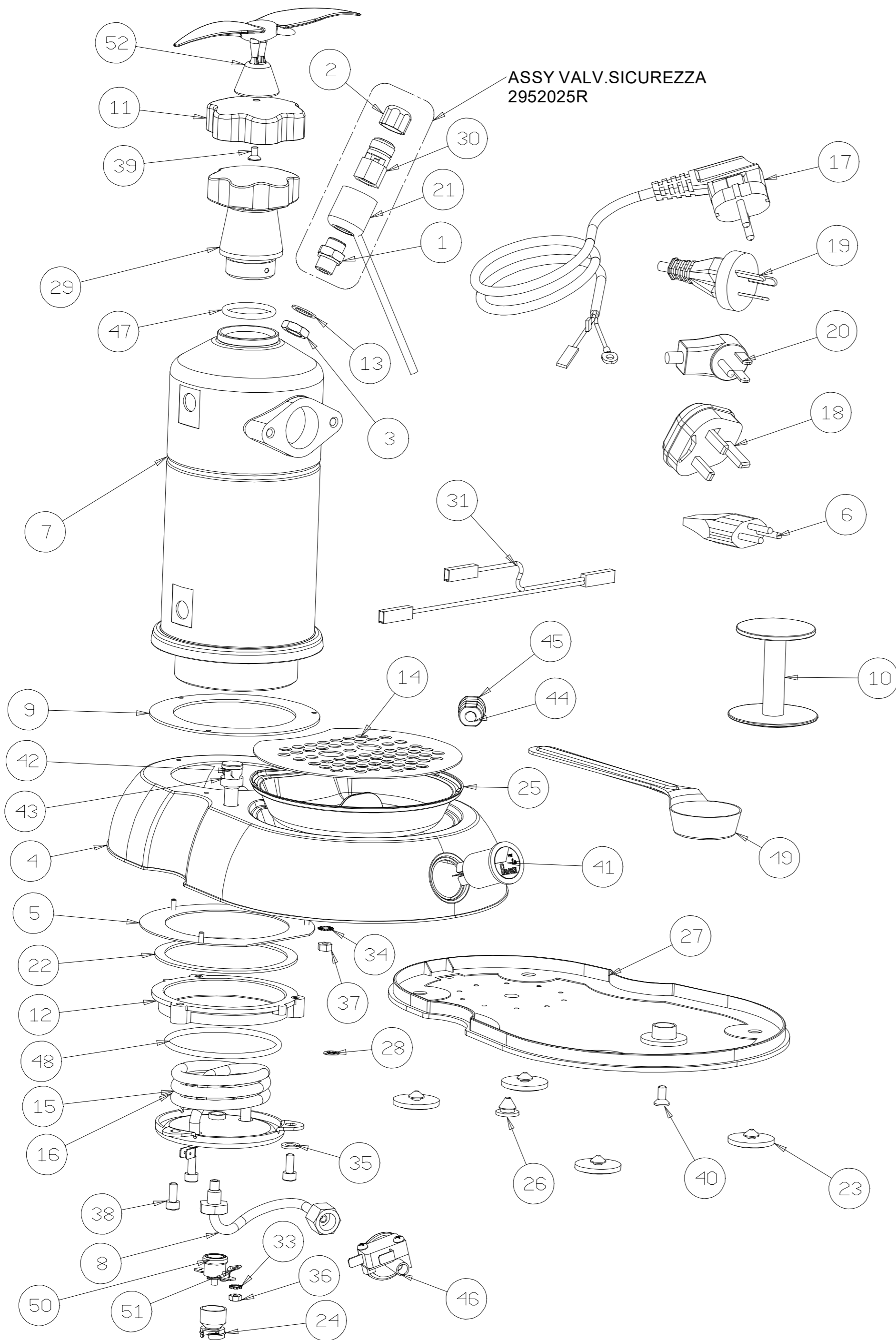

52	AGDA	AQUILA GRANDE DORATA M4
51	5360006	STAFFA PORTA TERMOSTATO BZ-SE
50	5360005	TERMOSTATO A RIARMO MANUALE T 122°C
49	477001	MISURINO CAFFE' FAMIGLIA/BAR
48	465225	O'RING OR 176 EPDM NERO
47	465204	GUARNIZIONE OR4112 EPDM
46	451308	PRESSOSTATO ECHO MA-TER V230 0.5/1.2 BAR
45	436203	PASSACAVO AUTOBLOCCANTE X V230
44	436202	PASSACAVO AUTOBLOCCANTE X CAVI V120
43	435106	SPIA V120 UL GEMMA TRASP.LAMP. ROSSA
42	435105	SPIA V230 VDE GEMMA TRASP.LAMP. VERDE
41	435069	INTERRUTTORE SERIGRAFATO V230 STRADIVARI
40	403432	V.TORX M5X12 TS T20 INOX A2 PIOLO
39	403303	VITE TSPI M4X8 UNI EN ISO 2009 INOX
38	403210	VITE TCEI M5X12 UNI 5931 INOX
37	402009	DADO ESAGONALE M5 UNI5588
36	402004	DADO M4 OTTONE
35	401059	ROSETTA PIANA 6 (6,5X12X1,5) UNI6592
34	401008	ROSETTA DENTELLATA DIA 5 UNI8842A
33	401005	ROSETTA EL. DENT. 4 UNI 8842V
32	401004	ROSETTA EL.DENT. 4 UNI8842A ACC-ZN
31	396372R	CABLAGGIO COMPLETO STRADIVARI
30	395234	VALVOLA SICUREZZA LEVA FAMIGLIA
29	394788	ASSY TAPPO IN LEGNO
28	380149	TARGA MESSA A TERRA
27	371162	SOTTOBASE STRADIVARI
26	371137	TAPPO PER FORO BASE E/P
25	371121	VASCHETTA SCARICO STRADIVARI
24	371105	BUSSOLA TERMOSTATO E/P
23	371101	GOMMINO SOTTOBASE
22	362019	GUARNIZIONE CALDAIA D=80 LEVA FAMIGLIA
21	3432339	SCODELLINO CONDENSA E/P DORATO
20	332378	CAVO ALIM. 3X18AWG L=1400 V110 STRADIVARI
19	332377	CAVO ALIM. AS/NZS 3112 L=1400 V240 AUSTRALIA STRADIVARI
18	332376	CAVO ALIM.SEZ.1MM L=1400 V240 STRADIVARI
17	332375	CAVO ALIM.SEZ.1MM L=1400 V230 SCHUKO STRADIVARI
16	331335	RESISTENZA W1000 V230
15	331334	RESISTENZA 1 FILAMENTO W1000 V120
14	324020	GRIGLIA TAZZE STRADIVARI
13	313003	RONDELLA 12,1/17/1
12	31104704	ANELLO FISS. CALDAIA FIL. MAGGIORATO M80.4
11	3110129	BASE PER AQUILA DORATA
10	2711031	PRESSINO DIAM. 51.50/58.50 MM NERO
9	2612017	GUARNIZIONE FAM SUP.RE ANTIROTAZIONE
8	2431005251	TUBO PRESSOSTATO TEA B+PRE TEA
7	2410009451	CALDAIA D.100 CROMATA
6	2323013	CAVO ALIMENT. 3 X 1 H05RR-F SPINA (CH)
5	2241003	ANELLO ANTIROTAZIONE
4	2241002041	BASE STRADIVARI CROMATA ANTIROTAZIONE
3	2134001251	DADO ES.M12X1 SPECIALE T.E.A. B+PRE T.E.A.
2	2120077351	CAPPUCCIO COPRI VALVOLA DORATO
1	2120036352	RACC. PORTAVALVOLA LEVA FAM. DOR+TEFLON
P.A.	Codice componente	Descrizione

la Pavoni

Via Privata Gorizia, 7
20098 S.Giuliano Mil. MILANO

Rev. N° 4

17/04/2026

ESPLOSO EXPO 2015 (LPLEXP01**)

2880075_TAV1

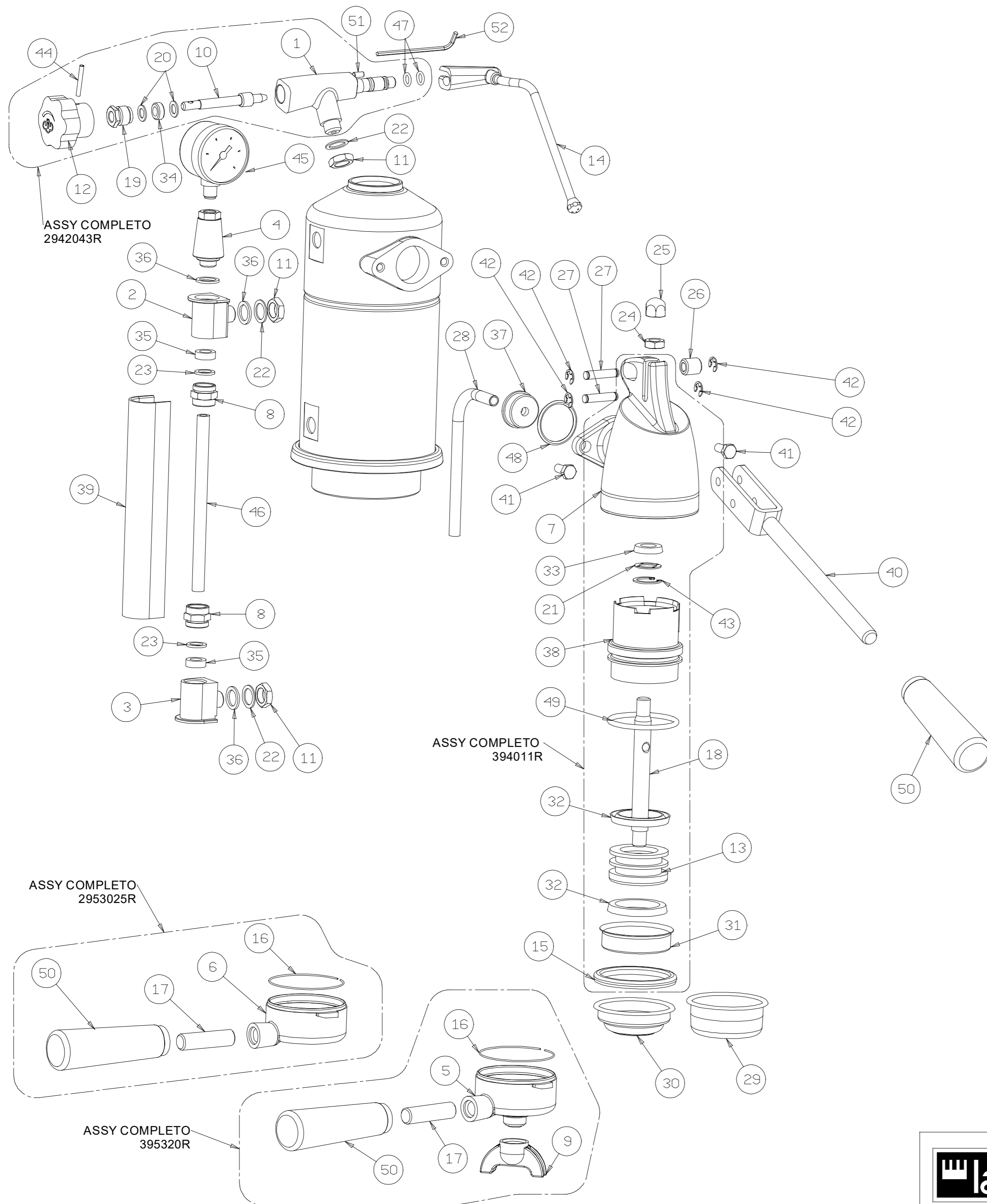

52	5047008	CHIAVE BRUGOLA MASCHIO ES. PIEGATA
51	5040006	GRANO INOX A2 DIN913/UNI5923 - M4X8
50	475023	IMPUGNATURA LEGNO "E/P"
49	465302	O'RING OR152 T3.53 DI 47.29 EPDM
48	465128	GUARNIZIONE OR 3112 NBR 70SH
47	465017	O'RING OR106 1.78 DIA I 6.75 VITON
46	453101	VETRO LIVELLO FAMIGLIA
45	453042	MANOMETRO DN40 DORATO
44	404205	SPINA ELASTICA 3X24 UNI EN 28752 PER LEGNO
43	404108	ANELLO ELAST. PER FORI D20 UNI 7437
42	404101	ANELLO ELASTICO UNI7434- 5
41	4030224	VITE TE M6X14 UNI 5739 CROMATA
40	3954003	ASSY LEVA EUR - PRO
39	371134	PROTEZIONE VETRO LIVELLO E/P
38	371133	CAMICIA GRUPPO E/P
37	371132	TAPPO GRUPPO CAMICIA FAMIGLIA
36	362021	GUARNIZIONE TAPPO LIVELLO FAMIGLIA
35	362020	GUARNIZIONE LIVELLO FAMIGLIA
34	361023	GUARNIZIONE RUBINETTO FAMIGLIA
33	361006	GUARNIZIONE TIRANTE CENTRALE FAMIGLIA
32	361005	GUARNIZIONE PISTONE FAMIGLIA
31	327115	DOCETTA GRUPPO LEVA FAMIGLIA
30	327057	FILTRO 1 DOSE/CIALDA FAMIGLIA
29	327053	FILTRO A 2 DOSI
28	326002	TUBO PESCANTE E/P
27	3140463	SPINA FORCELLA LEVA FAMIGLIA
26	3140453	RULLINO PER LEVA FAMIGLIA
25	3135269	DADO REGOLATORE TIRANTE C.LE DORATO
24	3135019	DADO M10X1.25 H5 CH14 DORATO
23	313004	RONDELLA DI APPOGGIO
22	313003	RONDELLA 12,1/17/1
21	313002	RONDELLA DISTANZIATRICE
20	313001	RONDELLA X RUBINETTO VAPORE
19	3124014	PREMISTOPPA PER RUBINETTO VAP. CROMATO
18	312382	TIRANTE CENTRALE PISTONE E/P
17	3123547	PRIGIONIERO M12X45 X P.F. FAM.A LEVA
16	311437	MOLLA PORTAFILTRO FAMIGLIA
15	2612005	GUARNIZIONE SOTTOCOPPA QUADRA E/P
14	2432007451	TUBO VAPORE TERM.LE STRADIVARI CROMATO
13	2140036251	PISTONE GRUPPO E/P T.E.A. B+PRE T.E.A.
12	2135011	VOLANTINO VAPORE LEGNO SERIGRAFIA SILVER
11	2134001251	DADO ES.M12X1 SPECIALE T.E.A. B+PRE T.E.A.
10	2121032451	ASTA PER RUBINETTO VAPORE CROMATO
9	2120044351	BECCUCCIO 2 VIE DORATO
8	2120043351	GHIERA PRESSIONE LIVELLO DORATA
7	2120040451	CORPO GRUPPO STRADIVARI CROMATO
6	2110052351	PORTAFILTRO FASCINO FAM.LEVA DORATO
5	2110051351	PORTAFILTRO FAMIGLIA LEVA DORATO
4	2110050451	RACCORDO CONICO MANOMETRO CROMATO
3	2110046351	ATTACCO INF. LIV. EUR./PROF. DORATO
2	2110045351	ATTACCO SUP. LIV. PROF. DORATO
1	2110039451	CORPO RUBINETTO ESPERTO CROMATO
P.A.	Codice componente	Descrizione

IL PRESENTE DISEGNO E' DI ESCLUSIVA PROPRIETA' DELLA DITTA LA PAVONI. QUALUNQUE CONTRAFFAZIONE O DIVULGAZIONE NON AUTORIZZATA SARA' PERSEGUIBILE A TERMI NE DI LEGGE.

la Pavoni

Via Privata Gorizia, 7
20098 S.Giuliano Mil. MILANO

Rev. N° 1
27/08/2025

ESPLOSO EXPO 2015 (LPLEXP01**)

2880075_TAV2

IL PRESENTE DISEGNO E' DI ESCLUSIVA PROPRIETA' DELLA DITTA LA PAVONI. QUALUNQUE CONTRAFFAZIONE O DIVULGAZIONE NON AUTORIZZATA SARA' PERSEGUIBILE A TERMI NE DI LEGGE.

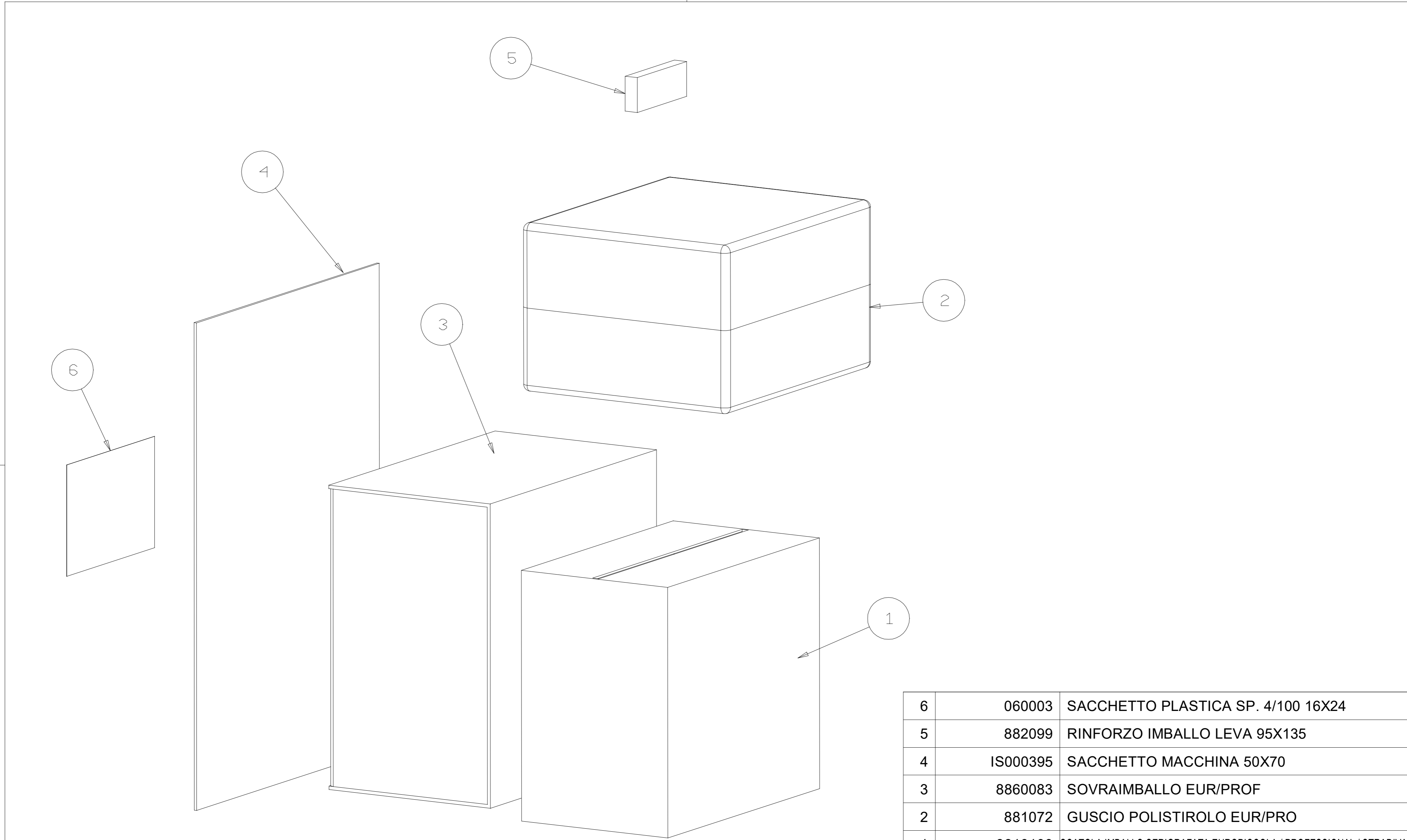

6	060003	SACCHETTO PLASTICA SP. 4/100 16X24
5	882099	RINFORZO IMBALLO LEVA 95X135
4	IS000395	SACCHETTO MACCHINA 50X70
3	8860083	SOVRAIMBALLO EUR/PROF
2	881072	GUSCIO POLISTIROLO EUR/PRO
1	8810100	SCATOLA IMBALLO SERIGRAFATA EUROPICCOLA / PROFESSIONAL / STRADIVARI
P.A. Codice componente		Descrizione

la Pavoni

Via Privata Gorizia, 7
20098 S.Giuliano Mil. MILANO

Rev. N° 1

25/08/2025

ESPLOSO EXPO 2015 (LPLEXP01**)

2880075_TAV3

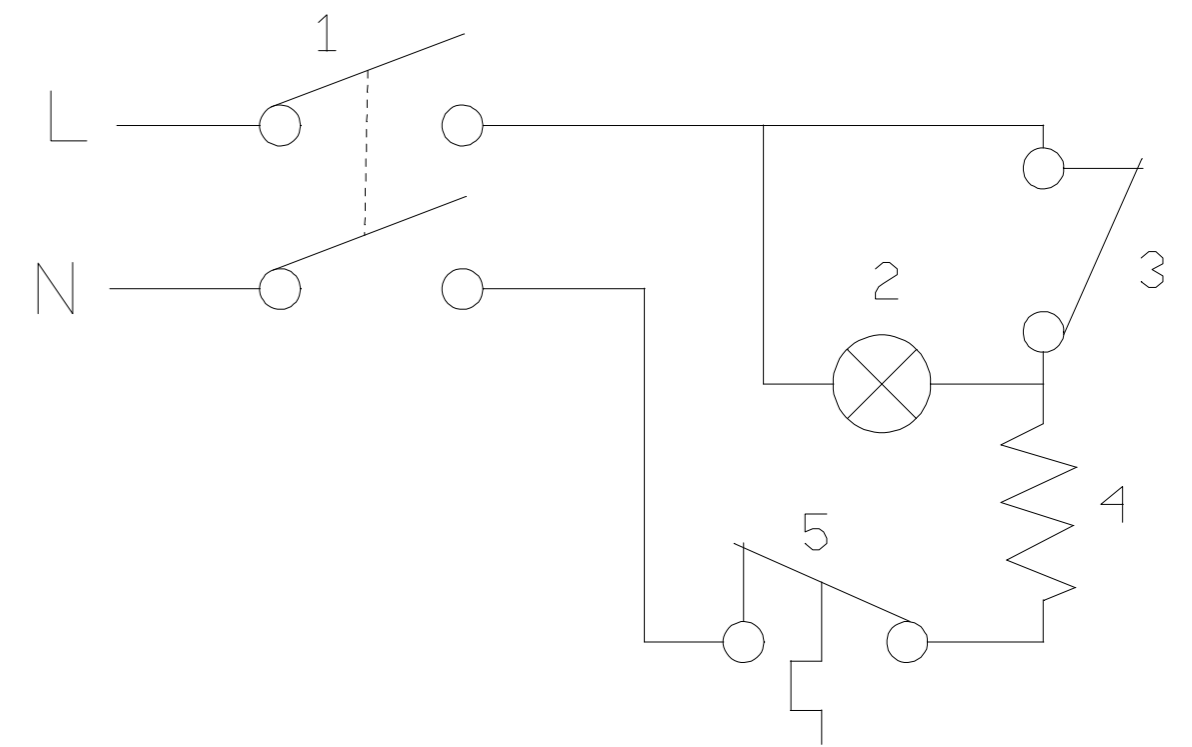
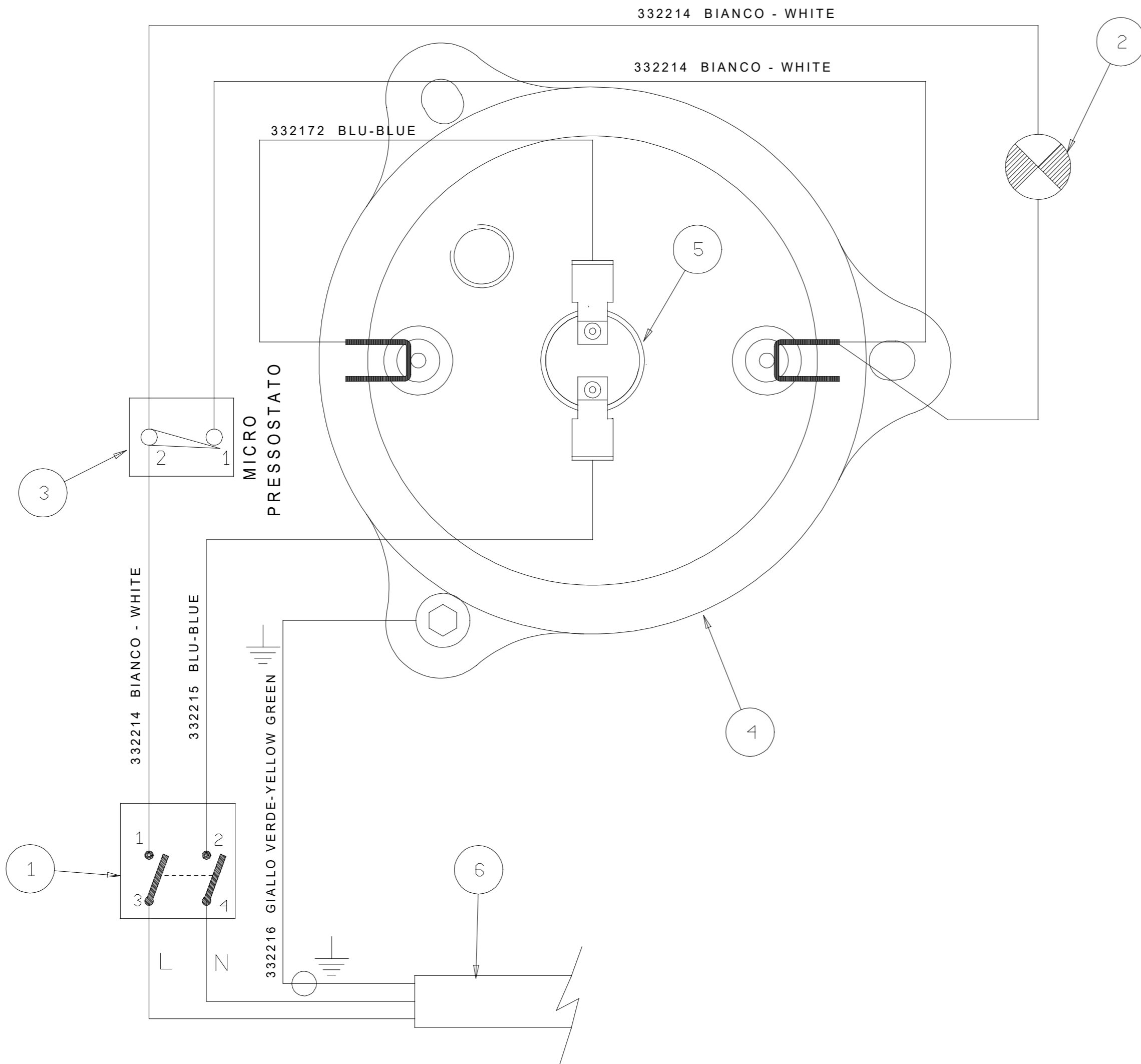

6	CAVO ALIMENTAZIONE	POWER SUPPLY CABLE
5	TERMOSTATO DI SICUREZZA	SAFETY THERMO SWITCH
4	RESISTENZA CALDAIA	HEATING ELEMENT FOR BOILER
3	PRESSOSTATO	SAFETY PRESSURE SWITCH
2	SPIA TEMPERATURA	PILOT LIGHT
1	INTERRUTTORE GENERALE	MAIN SWITCH
POS	DESCRIZIONE	DESCRIPTION